



Free Downloads of Build Instructions,
Assembly Booklets & How To Guides

BuildInstructions.com

WARHAMMER 40,000 ELDAR®



ELDAR® HEMLOCK WRAITHFIGHTER™
CHASSEUR FANTÔME HEMLOCK ELDAR
CAZA ESPECTRAL HEMLOCK
SUNACH-PHANTOMJÄGER DER ELDAR
SPETTROCACCA HEMLOCK DEGLI ELDAR
 エルダー ヘムロック・レイスファイター
 灵族铁杉幽灵战斗机

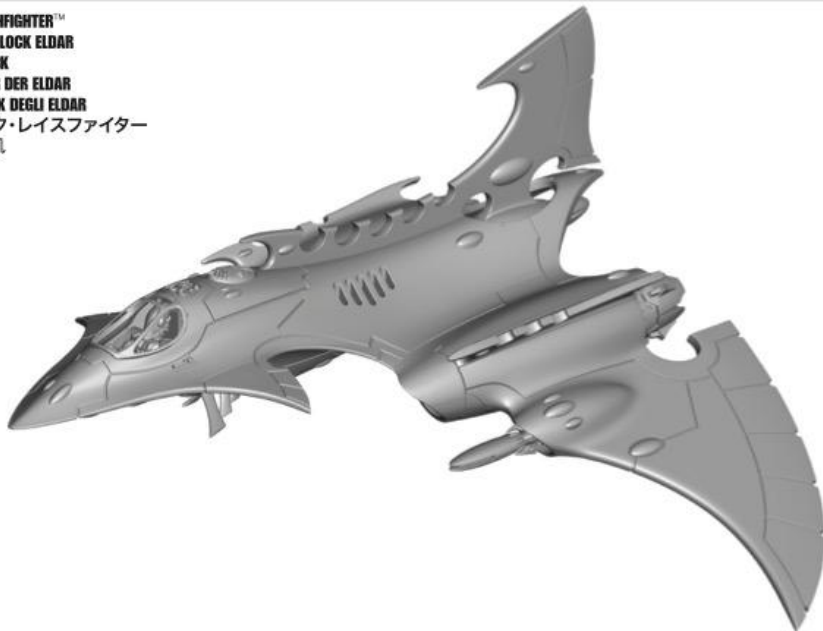

Follow stages 1 to 17
 Suivre les étapes 1 à 17
 Sigue los pasos 1 a 17
 Schritte 1 bis 17
 Segui le fasi da 1 a 17
 ステップ1から17に従う
 遵照阶段1-17

ELDAR® CRIMSON HUNTER™
CRIMSON HUNTER ELDAR
CAZADOR CARMESI
BLUTROTTER JÄGER DER ELDAR
ELDAR CACCIATORE CREMISI
 エルダー クリムゾン・ハンター
 灵族血紅獵手

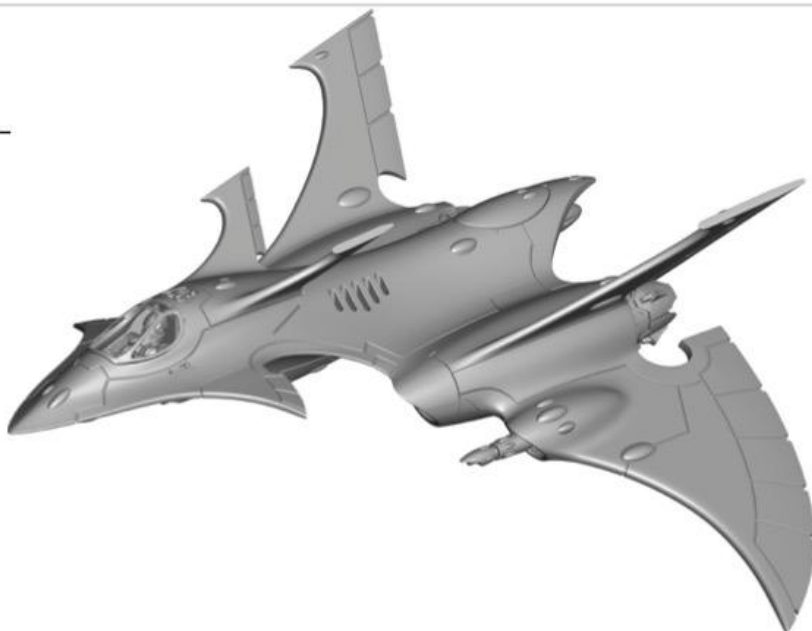

Follow stages 1 to 7 & 18 to 25
 Suivre les étapes 1 à 7 & 18 à 25
 Sigue los pasos 1 a 7 y 18 a 25
 Schritte 1 bis 7 & 18 bis 25
 Segui le fasi da 1 a 7 e da 18 a 25
 ステップ1から7と18から25に従う
 遵照阶段1-7和18-25

EXPLANATION OF SYMBOLS • EXPLICATION DES SYMBOLES • EXPLICACIÓN DE SÍMBOLOS ERLÄUTERUNG DER SYMBOLE • LEGENDA DEI SIMBOLI • アイコンの説明・符号説明



SPECIAL INSTRUCTION - PLEASE READ
 INSTRUCTIONS SPÉCIALES - LIRE ATTENTIVEMENT
 INSTRUCCIÓN ESPECIAL: POR FAVOR, LEELA
 BESONDERE ANWEISUNG - BITTE LESEN
 ISTRUZIONI SPECIALI - LEGGI ATTENTAMENTE
 特記事項 - 必ず読んでください
 特殊説明 - 请阅读



FINISHED ASSEMBLY
 ASSEMBLAGE TERMINÉ
 MONTAJE FINALIZADO
 FERTIGER ZUSAMMENBAU
 ASSEMBLAGGIO COMPLETO
 完成例
 組装的成品



ALTERNATE ANGLE
 VUE ALTERNATIVE
 ÁNGULO INVERSO
 ALTERNATIVE ANSICHT
 ASSEMBLAGGIO COMPLETO
 別の角度から見た図
 其他角度



DO NOT GLUE THE COMPONENTS
 NE PAS COLLER LES ÉLÉMENTS
 NO PEGAR LOS COMPONENTES
 BITTE DIE TEILE NICHT KLEBEN
 NON INCOLLARE I COMPONENTI
 パーツを接着しないこと
 请勿粘合部件



CHOICE OF PARTS
 CHOIX D'ÉLÉMENTS
 MODELOS DE COMPONENTES
 AUSWAHL AN TEILEN
 SCELTA DI COMPONENTI
 パーツの選択
 部件选择



CLOSE-UP VIEW
 VUE RAPPROCHÉE
 PRIMER PLANO
 NAHANSICHT
 INGRANDIMENTO
 拡大図
 特写图



! **READ THIS FIRST:** Before assembling your model kit please read through the instructions in this booklet carefully. A pair of plastic cutters or a hobby knife is required to remove the plastic components in this kit from their frame. To assemble your model you will need plastic glue. Plastic mould lines can be removed with a hobby knife. Games Workshop sells Citadel Plastic Cutters, Citadel Plastic Glue and a Citadel Hobby Knife, but does not recommend these products for use by children under the age of 16 without adult supervision.

! **À LIRE EN PREMIER:** Avant de passer à l'assemblage, lisez attentivement les instructions qui suivent. Une paire de pinces coupantes ou un couteau de modélisme est requis pour détacher les éléments en plastique de leur grappe. Pour assembler ce kit, vous aurez également besoin de colle pour le plastique. Les lignes de moulage peuvent être retirées avec un couteau de modélisme. Games Workshop commercialise des Pinces Coupantes pour le Plastique Citadel, de la Colle Plastique Citadel et un Couteau de Modélisme Citadel, mais n'en recommande pas l'utilisation par des enfants de moins de 16 ans sans la supervision d'un adulte.

! **LEE ESTO PRIMERO:** Antes de montar la miniatura, lee cuidadosamente las instrucciones de montaje incluidas en este folleto. Necesitarás unas tenazas o una cuchilla de modelismo para cortar los componentes de plástico de la matriz. Para montar la miniaturas, necesitarás pegamento para plástico. Las líneas de molde de plástico pueden retirarse con una cuchilla de modelismo. Games Workshop tiene a la venta Tenazas Citadel, Pegamento para Plástico Citadel y Cuchillas de Modelismo Citadel, pero no recomienda su uso a menores de 16 años sin la supervisión de un adulto.

! **LIES ZUERST DIES:** Lies bitte die Anweisungen in diesem Booklet sorgfältig, bevor du mit dem Zusammenbau deines Bausatzes beginnst. Ein Kunststoffseitenschneider oder Bastelmesser ist nötig, um die Kunststoffteile aus dem Gussrahmen zu trennen. Um dein Modell zusammenzubauen benötigst du Kunststoffkleber. Kunststoffgussgrate können mit einem Bastelmesser entfernt werden. Games Workshop bietet Citadel-Kunststoffseitenschneider, Citadel-Kunststoffkleber und Citadel-Bastelmesser an, empfiehlt aber deren Verwendung durch Kinder unter 16 Jahre nicht ohne Aufsicht eines Erwachsenen.

! **LEGGI PRIMA QUESTO:** Leggi attentamente queste istruzioni prima di assemblare i modelli. Per rimuovere dallo sprue i componenti di plastica di questo kit sono necessarie un paio di tronchesine o una taglierina da modellismo. Per assemblare i modelli occorre la colla per plastica. Le linee di fusione di plastica possono essere rimosse con una taglierina da modellismo. Games Workshop vende Tronchesine, Colla per plastica e Taglierine da modellismo Citadel, ma ne sconsiglia l'utilizzo da parte dei minori di 16 anni senza la supervisione di un adulto.

! **組み立て前にお読みください:** ミニチュアを組み立てる前に、この組み立て説明書をよく読んでください。このキットに含まれるプラパーツをランナーから切り出すには、ニッパーかホビーナイフが必要です。ミニチュアを組み立てるには、プラ用セメントが必要です。プラのモールドラインは、ホビーナイフを使って取り除くことができます。ゲームズワークショップは、シタデル・ニッパー、シタデル・プラ用セメント、シタデル・ホビーナイフを販売していますが、保護者の監督なしに16歳未満のお子様がこれらの製品を使用することを推奨していません。

! **首先阅读:** 在组装您的整套模型之前, 请仔细阅读本手册中的说明。如想将本套模型中的塑料部件从框架上剪下来, 您需要使用塑料剪钳或爱好刀。在组装模型时您需要塑料胶水, 而塑料模具线则可使用爱好刀加以清除。Games Workshop出售Citadel塑料剪钳、Citadel塑料胶水和Citadel爱好刀, 但建议16岁以下儿童在成人监护下使用这些产品。



1 COCKPIT ASSEMBLY • ASSEMBLAGE DU COCKPIT • MONTAJE DE LA CABINA
ZUSAMMENBAU DES COCKPITS • ASSEMBLAGGIO DELLA CABINA • コックピットの組み立て • 組裝駕駛員座艙

A



B



2 PILOT ASSEMBLY • ASSEMBLAGE DU PILOTE • MONTAJE DEL PILOTO
ZUSAMMENBAU DES PILOTEN • ASSEMBLAGGIO DEL PILOTA • パイロットの組み立て • 組裝駕駛員

A



B



3 ENGINE ASSEMBLY • ASSEMBLAGE DES MOTEURS • MONTAJE DEL MOTOR
ZUSAMMENBAU DER TRIEBWERKE • ASSEMBLAGGIO DEL MOTORE • エンジンの組み立て • 組裝引擎



4 CORE ASSEMBLY • ASSEMBLAGE DU RÉACTEUR • MONTAJE DEL REACTOR
ZUSAMMENBAU DES KERNS • ASSEMBLAGGIO DEL REATTORE • コアの組み立て • 組裝核心脊

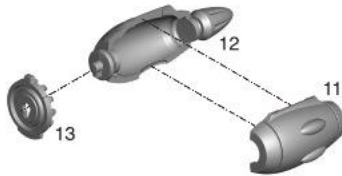

5 ENGINE, EXHAUSTS & WEAPON MOUNT ASSEMBLY • ASSEMBLAGE DES MOTEURS & TUYÈRES
MONTAJE DEL MOTOR, LOS TUBOS DE ESCAPE Y EL ARMA MONTADA • ZUSAMMENBAU VON TRIEBWERKEN, ANSAUGÖFFNUNGEN & WAFFENAUFHÄNGUNG
ASSEMBLAGGIO DI MOTORE, SCARICHI E SUPPORTO D'ARMA • エンジン、排気口、武器取り付け具の組み立て • 組裝引擎、排氣裝置和武器座

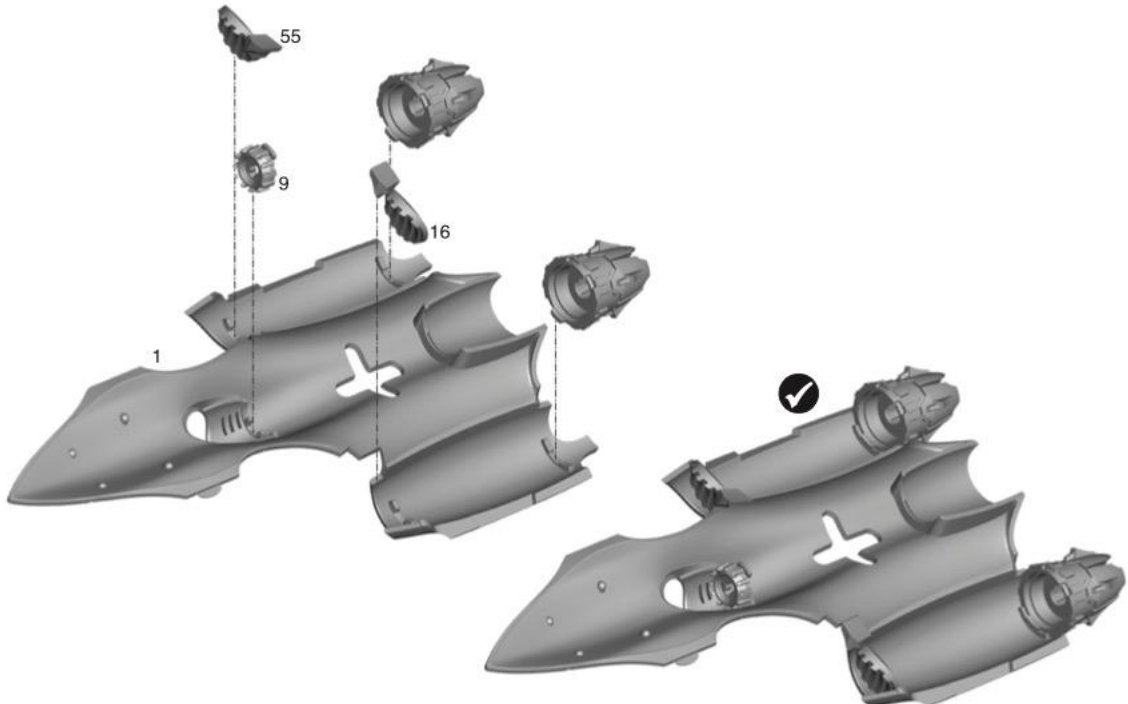

6**CORE, COCKPIT, WEAPON COVER TO BOTTOM FUSILAGE ASSEMBLY • ASSEMBLAGE DU RÉACTEUR ET DU COCKPIT AU FUSELAGE****MONTAJE DEL NÚCLEO, CABINA Y LA CUBIERTA DEL ARMA AL FUSELAJE INFERIOR • ZUSAMMENBAU VON KERN, COCKPIT, WAFFENABDECKUNG UND UNTEREM RUMPF****ASSEMBLAGGIO DI REATTORE, CABINA E COPERTURA DELL'ARMA ALLA PARTE INFERIORE DELLA FUSOLIERA • コア、コックピット、武器カバー、機体下部の組み立て**

将核心脊、驾驶员座舱、武器罩组装到底部机身

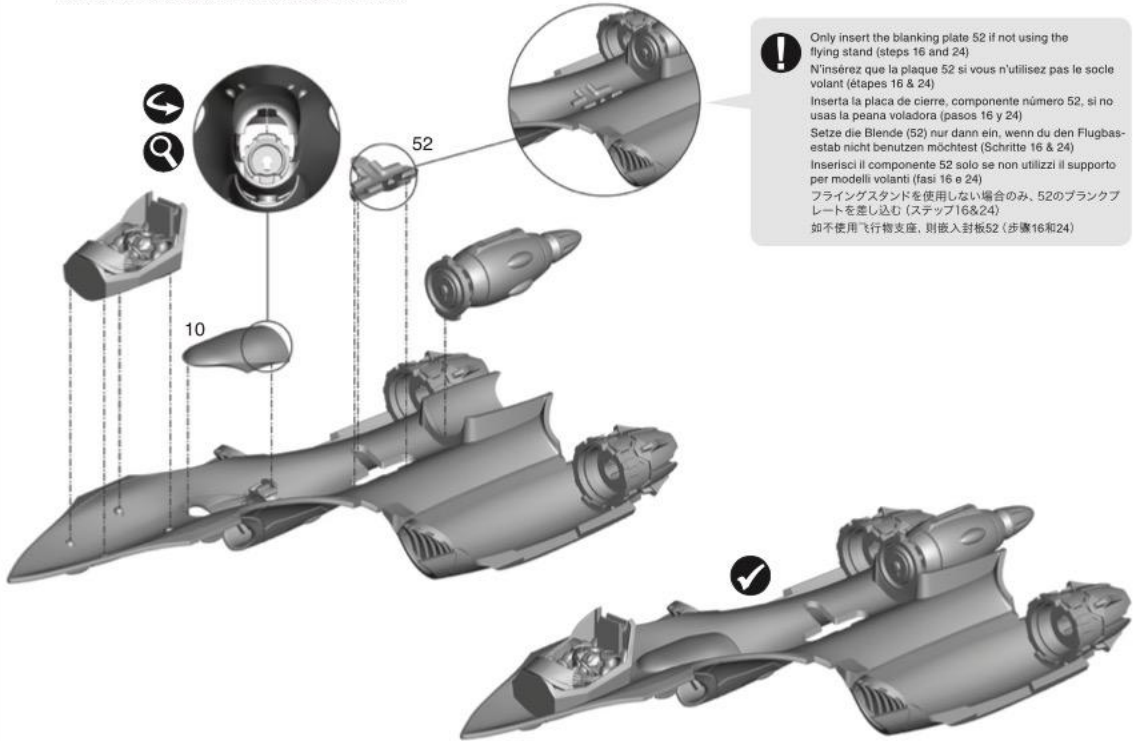
**7****TOP FUSILAGE TO BOTTOM FUSILAGE ASSEMBLY • ASSEMBLAGE DU FUSELAGE SUPÉRIEUR AU FUSELAGE INFÉRIEUR • MONTAJE DEL FUSELAJE INFERIOR AL FUSELAJE SUPERIOR****ZUSAMMENBAU VON OBEREM UND UNTEREM RUMPF • ASSEMBLAGGIO DELLA PARTE SUPERIORE DELLA FUSOLIERA A QUELLA INFERIORE • 機体上部と機体下部の組み立て**

将顶部机身组装到底部机身

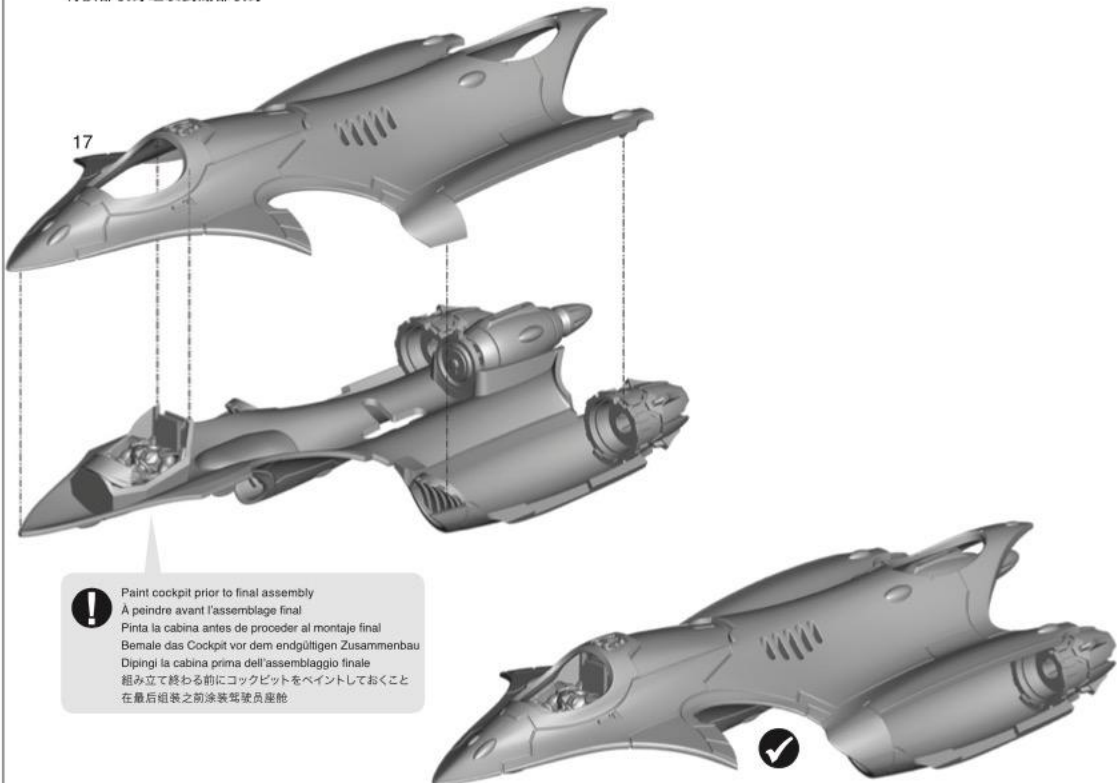

CHOOSE THE VARIANT YOU WANT TO BUILD • CHOISISSEZ LA VARIANTE À ASSEMBLER • ELIGE EL MODELO QUE VAYAS A MONTAR

WÄHLE DIE VARIANTE, DIE DU BAUEN MÖCHTEST • SCEGLI LA VARIANTE CHE VUOI ASSEMBLARE • 組み立てたい方のミニチュアを選択する • 选择您想要组装的模型类型

ELDAR HEMLOCK WRAITHFIGHTER • CHASSEUR FANTÔME HEMLOCK ELDAR

CAZA ESPECTRAL HEMLOCK • SUMACH-PHANTOMJÄGER DER ELDAR

SPETTROCACCIA HEMLOCK DEGLI ELDAR • エルダー ヘムロック・レイスファイター • 灵族铁杉幽灵战斗机

Follow stages 8 to 17
Suivre les étapes 8 à 17
Sigue los pasos 8 a 17
Schritte 8 bis 17
Segui le fasi da 8 a 17
ステップ8から17に従う
遵照阶段8-17

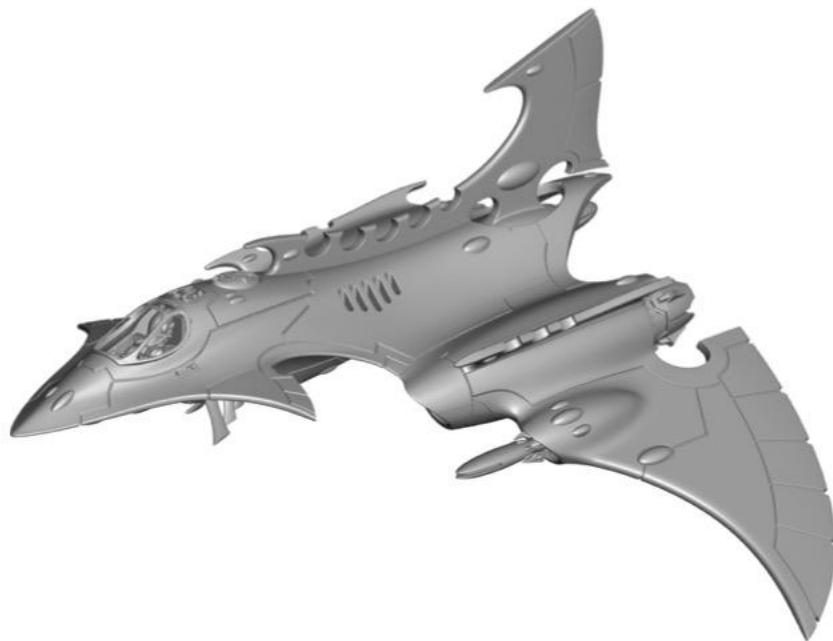

ELDAR CRIMSON HUNTER • CRIMSON HUNTER ELDAR

CAZADOR CARMESÍ • BLUTROTER JÄGER DER ELDAR

ELDAR CACCIATORE CREMISI • エルダー クリムゾン・ハンター • 灵族血紅獵手

Follow stages 18 to 25
Suivre les étapes 18 à 25
Sigue los pasos 18 a 25
Schritte 18 bis 25
Segui le fasi da 18 a 25
ステップ18から25に従う
遵照阶段18-25

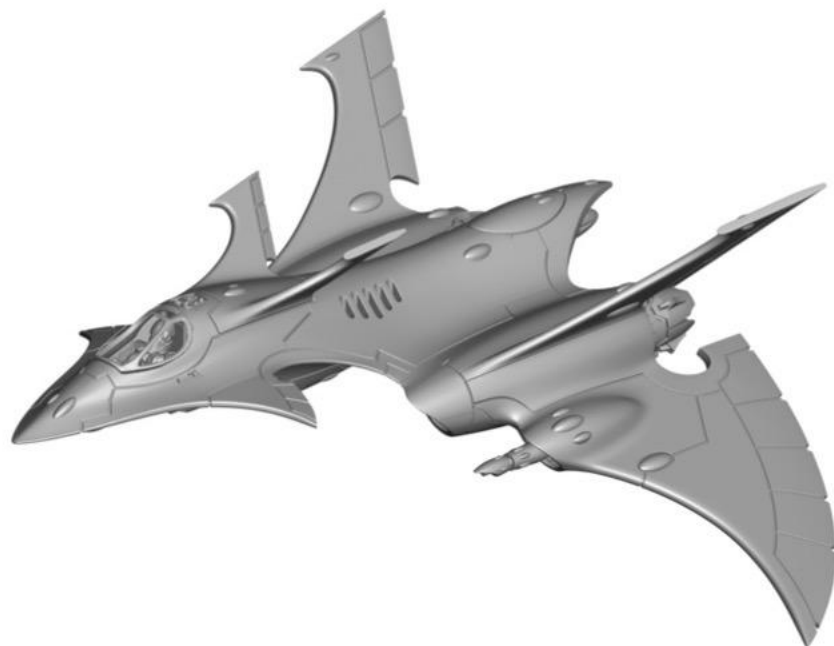

8 MINDSHOCK POD ASSEMBLY • ASSEMBLAGE DE LA NACELLE PSYCHOCLASTE • MONTAJE DEL MÓDULO DE ASALTO MENTAL
 ZUSAMMENBAU DES GEISTBRECHERS • ASSEMBLAGGIO DELLA CAPSULA DI SCOSSA MENTALE • マインドショック・ポッドの組み立て • 组装心灵暴击舱

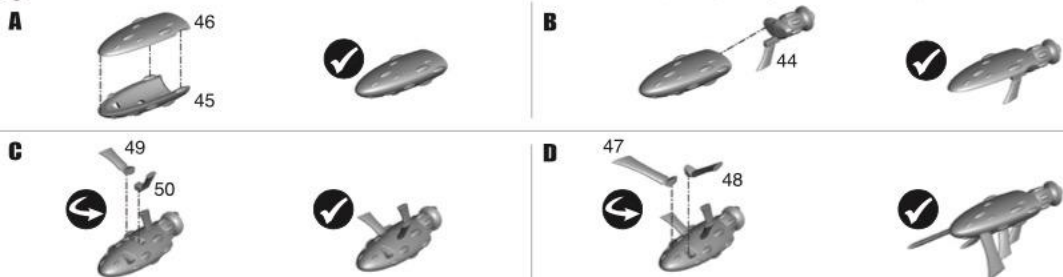

9 D-SCYTHES ASSEMBLY • ASSEMBLAGE DES FAUX À DISTORSION • MONTAJE DE LAS GUADAÑAS-D
 ZUSAMMENBAU DER WARPSENSEN • ASSEMBLAGGIO DELLE FALCI D • Dサイズの組み立て • 组装D-镰刀



10 SPIRIT STONE COVER & DORSAL FIN ASSEMBLY • ASSEMBLAGE DE LA PIERRE-ESPRIT & DE L'ÉPINE DORSALE • MONTAJE DE LA CUBIERTA DE LA JOYA ESPIRITUAL Y LA ALETA DORSAL
 ZUSAMMENBAU VON SELENSTEINABDECKUNG & RÜCKENFINNE • ASSEMBLAGGIO DI DERIVA E COPERTURA DELLA PIETRA DELLO SPIRITO • 魂魄石カバー&ドーサルフィンを組み立て
 组装灵石罩和垂直尾翼

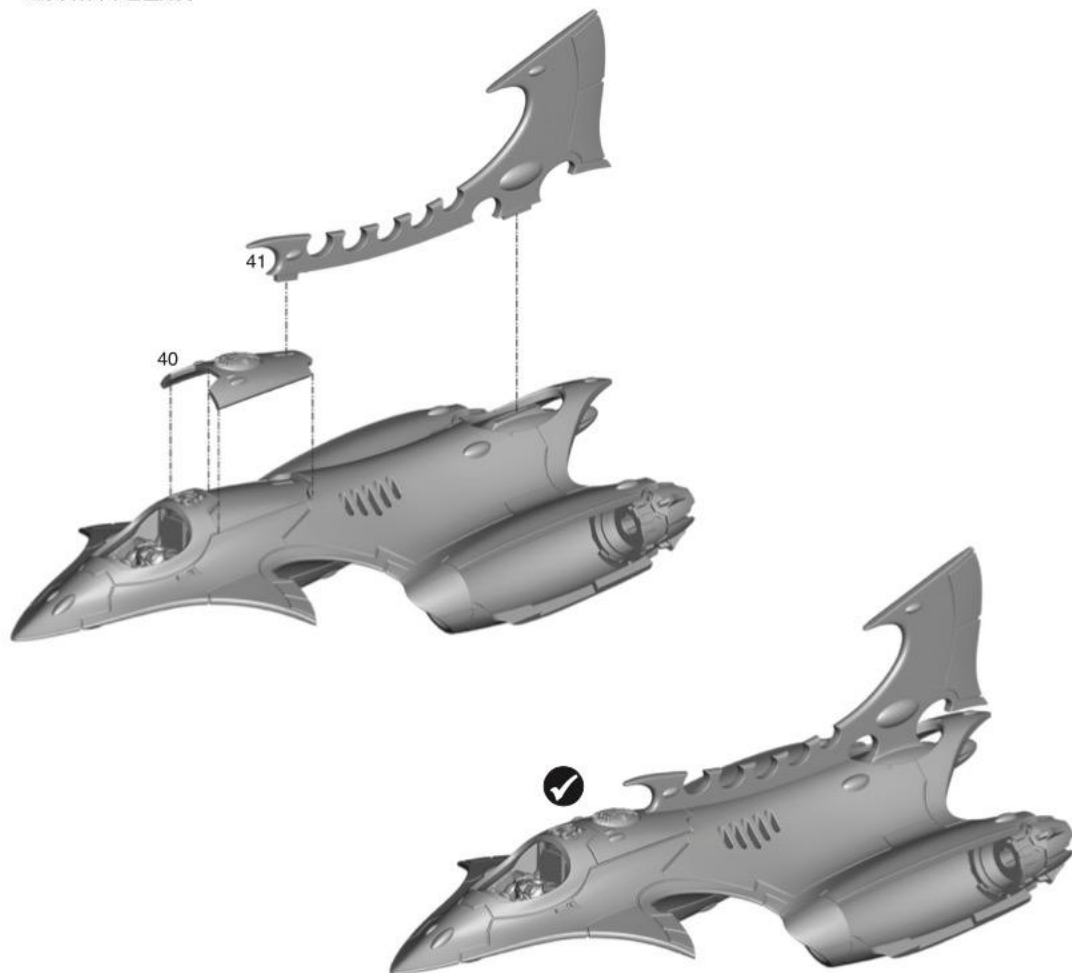

11 LEFT WING ASSEMBLY • ASSEMBLAGE DE L'AILE GAUCHE • MONTAJE DEL ALA IZQUIERDA
ZUSAMMENBAU DER LINKEN TRAGFLÄCHE • ASSEMBLAGGIO DELL'ALA SINISTRA • 左翼の組み立て • 组装左翼

A

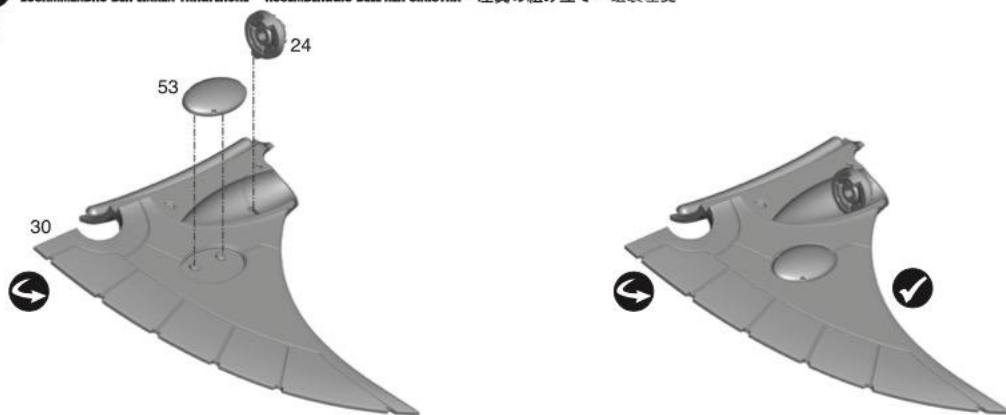

B

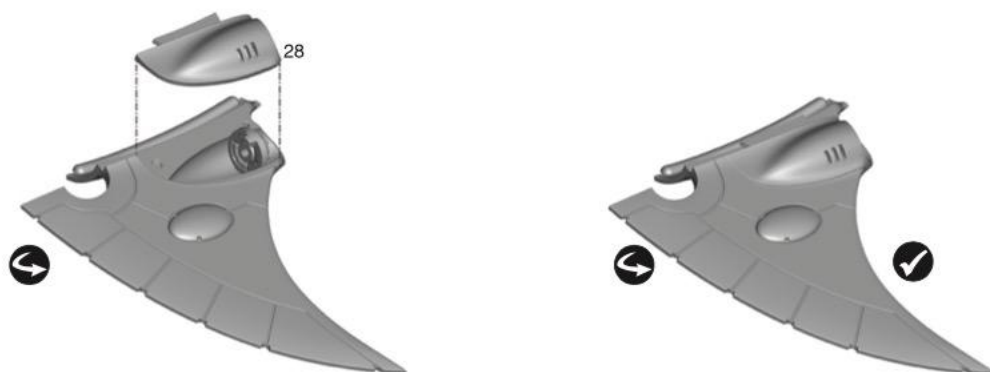

12 RIGHT WING ASSEMBLY • ASSEMBLAGE DE L'AILE DROITE • MONTAJE DEL ALA DERECHA
ZUSAMMENBAU DER RECHTEN TRAGFLÄCHE • ASSEMBLAGGIO DELL'ALA DESTRA • 右翼の組み立て • 组装右翼

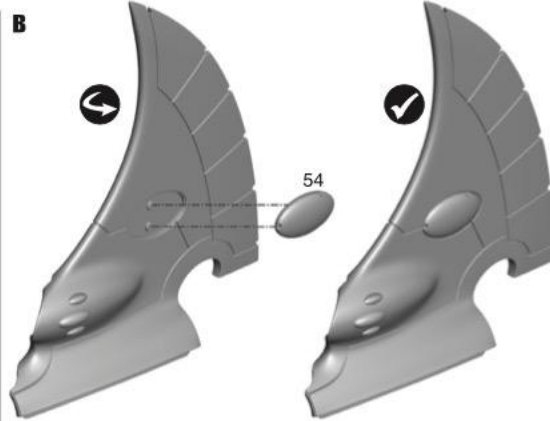
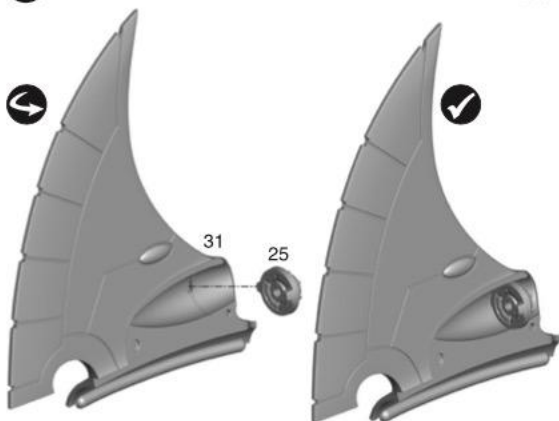

C

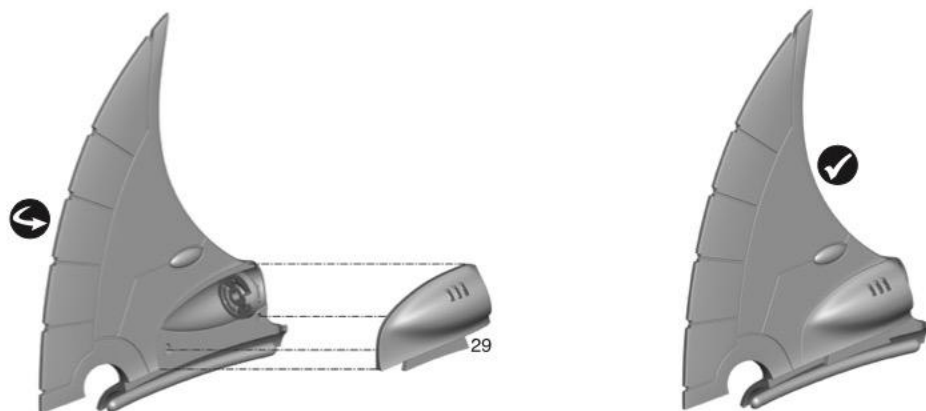

13

LEFT WING TO BODY ASSEMBLY • ASSEMBLAGE DE L'AILE GAUCHE AU FUSELAGE • MONTAJE DEL ALA IZQUIERDA AL FUSELAJE
ZUSAMMENBAU VON LINKER TRAGFLÄCHE UND RUMPF • ASSEMBLAGGIO DELL'ALA SINISTRA AL CORPO • 左翼と機体の組み立て • 将左翼组装到机身

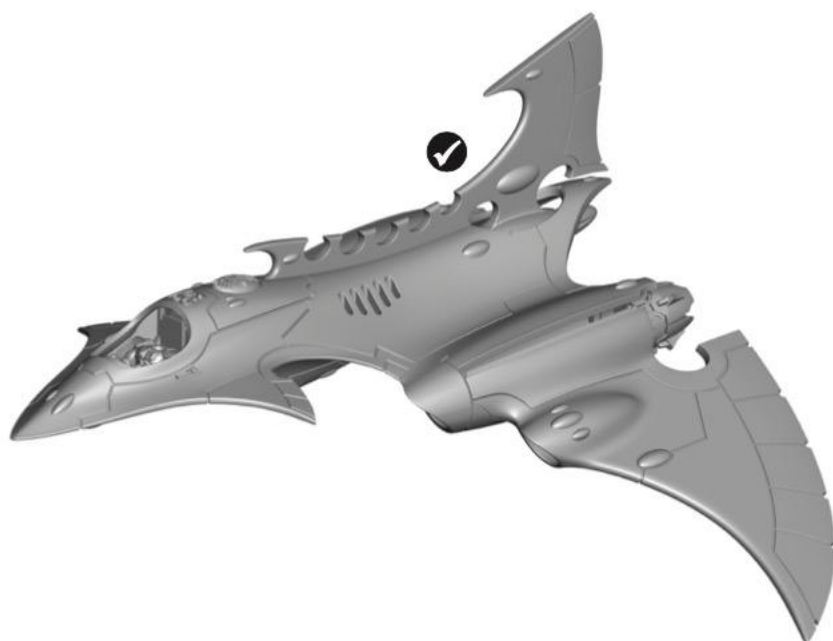
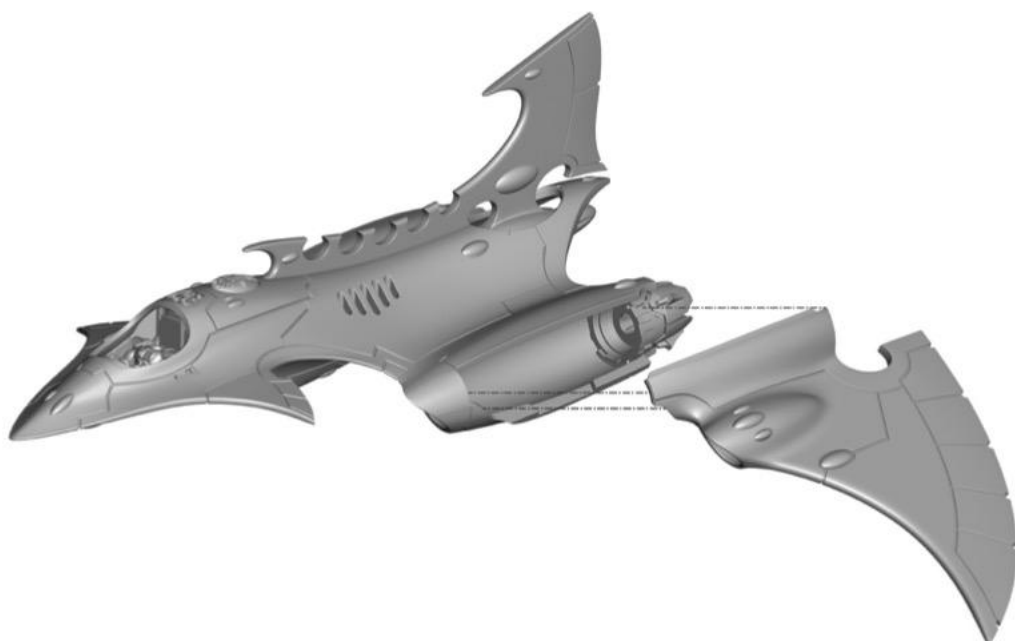

14

RIGHT WING TO BODY ASSEMBLY • ASSEMBLAGE DE L'AILÉ DROITE AU FUSELAGE • MONTAJE DEL ALA DERECHA AL FUSELAJE
ZUSAMMENBAU VON RECHTER TRAGFLÄCHE UND RUMPF • ASSEMBLAGGIO DELL'ALA DESTRA AL CORPO • 右翼と機体の組み立て • 将右翼组装到机身

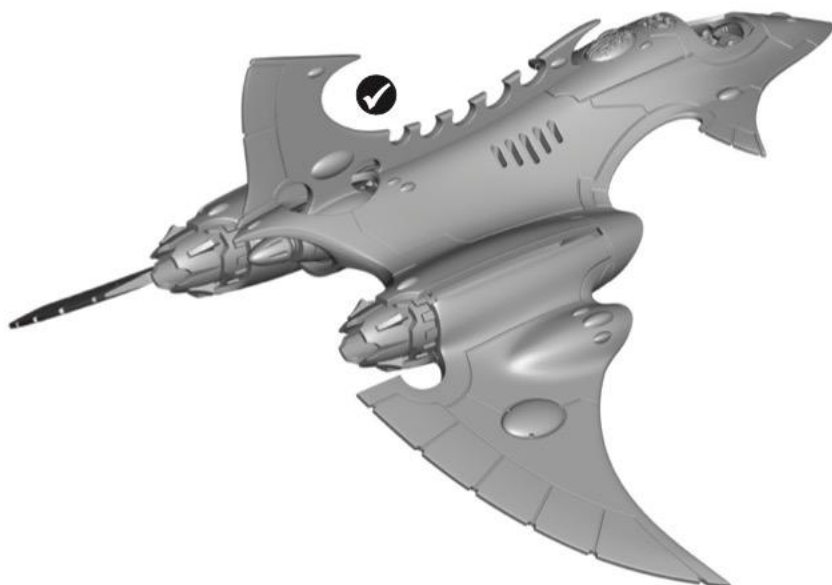
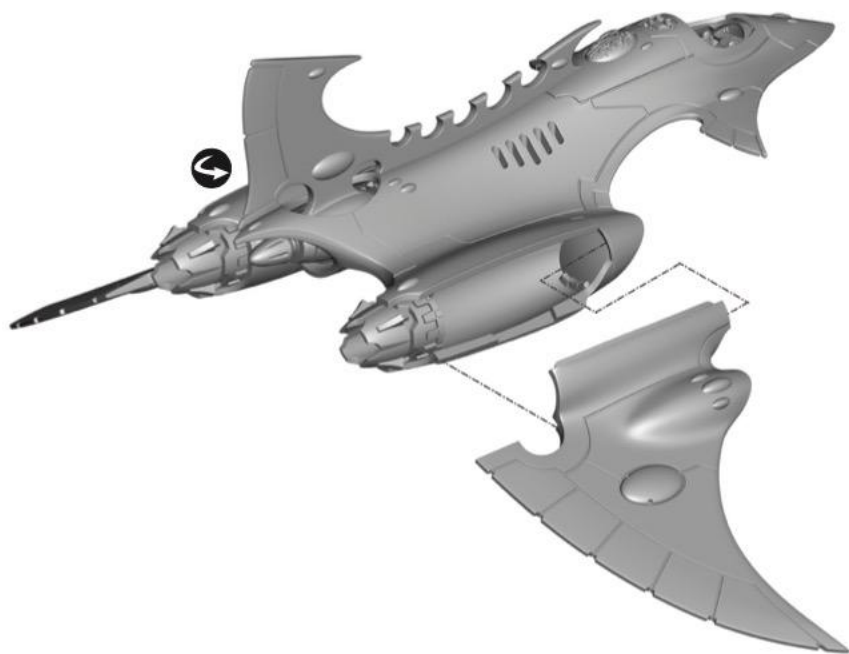

15

MINDSHOCK POD & D-SCYTHES TO BODY ASSEMBLY • ASSEMBLAGE DE LA NACELLE PSYCHOCLASTE & FAUX À DISTORSION AU FUSELAGE
MONTAJE DEL MÓDULO DE ASALTO MENTAL Y LAS GUADAÑAS-D • ZUSAMMENBAU VON GEISTBRECHER & WARPSENSEN UND RUMPF
ASSEMBLAGGIO DI CAPSULA DI SCOSSA MENTALE E FALCI D AL CORPO • マインドショック・ポッド&Dサイズと機体の組み立て
将心灵暴击舱和D-镰刀组装到机身

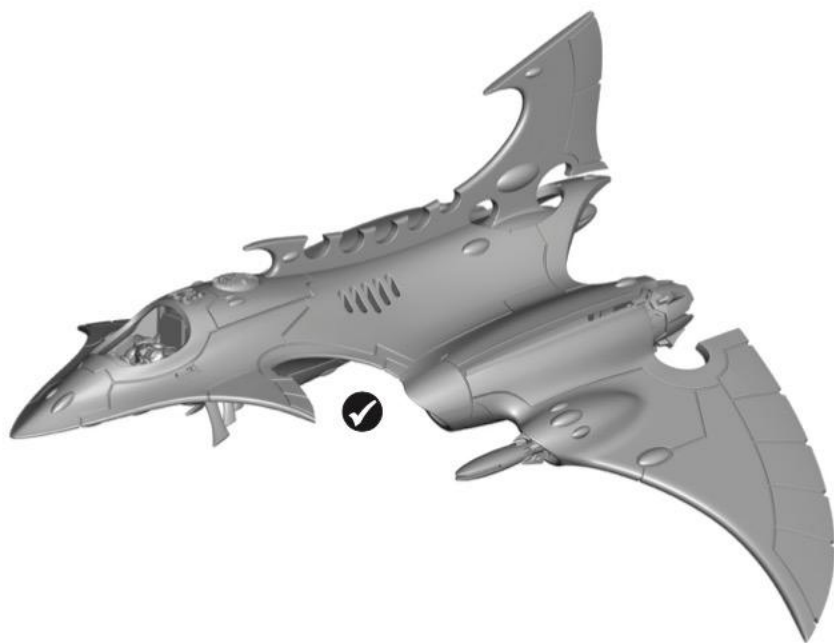
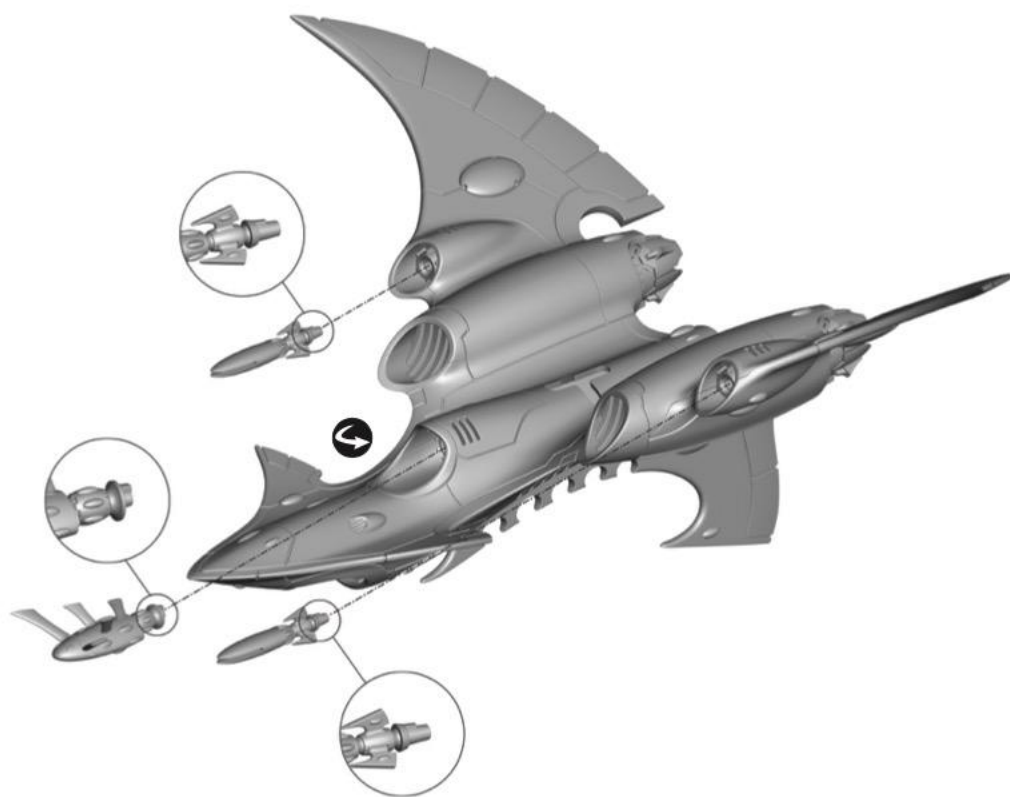

16**FINAL ASSEMBLY • ASSEMBLAGE FINAL • MONTAJE FINAL
ABSCHLIESSENDE ZUSAMMENBAU • ASSEMBLAGGIO FINALE • 最終組み立て • 最后组装**

We recommend painting the head (51) before getting to this point. Install the cockpit glass before gluing in your painted head.

Nous recommandons de peindre la tête (51) avant cette étape. Installez la verrière du cockpit avant de coller la tête peinte.

Te recomendamos pintar la cabeza del piloto (51) antes de pegarla. Coloca el cristal de la cabina antes de pegarlo sobre la cabeza del piloto.

Wir empfehlen, den Kopf (51) vor diesem Schritt zu bemalen. Setze die Cockpitscheibe ein, bevor du den bemalten Kopf festklebst.

Ti consigliamo di dipingere la testa (51) prima di arrivare a questa fase. Installa la calotta della cabina prima di incollare la testa dipinta.

このステップに取りかかる前に、頭 (51) をペイントしておくのがおすすめです。ペイントした頭を中心に接着する前に、コックピットガラスを取り付けること。

我们建议在本阶段前先涂装头部 (51)。安装驾驶员座舱玻璃后再将涂装好的头部粘合。

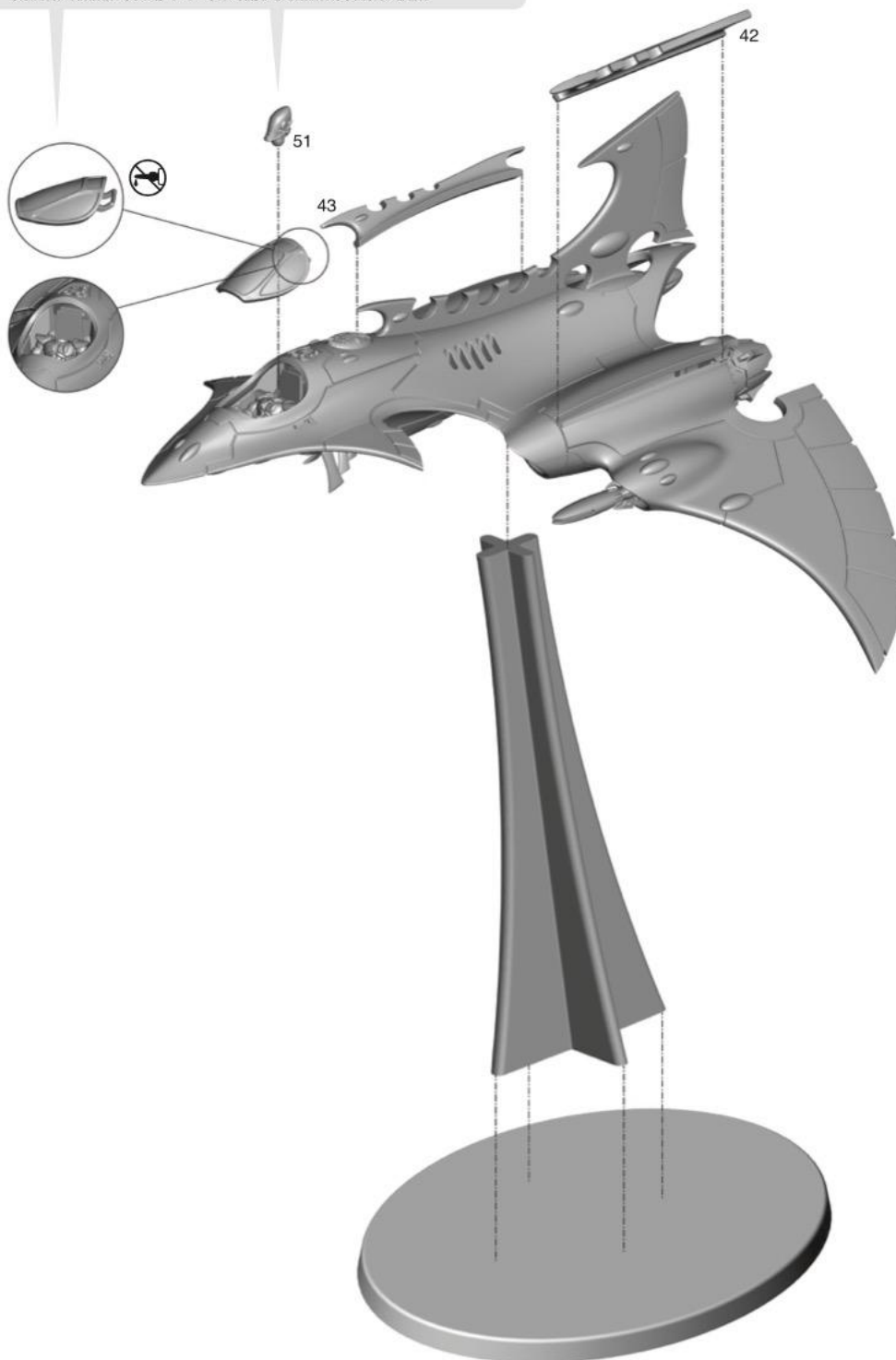

17

FINISHED ASSEMBLY • ASSEMBLAGE TERMINÉ • MONTAJE FINAL
FERTIGER ZUSAMMENBAU • ASSEMBLAGGIO COMPLETO • 完成例 • 组装的成品



**18 LEFT WING ASSEMBLY • ASSEMBLAGE DE L'AILÉ GAUCHE • MONTAJE DEL ALA IZQUIERDA
ZUSAMMENBAU DER LINKEN TRAGFLÄCHE • ASSEMBLAGGIO DELL'ALA SINISTRA • 左翼の組み立て • 組裝左翼**

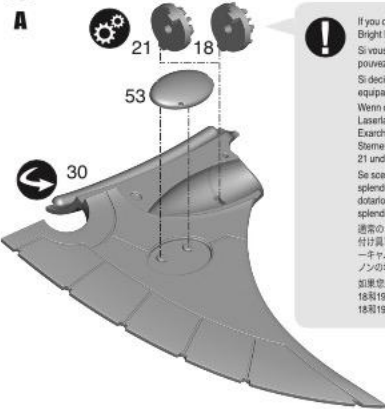

! If you choose to build the standard Crimson Hunter you can only arm it with Bright Lances, in which case use the mounts 18, 19. If you build the Exarch upgrade you can furnish it with either Bright Lances or Star Cannons. Choose weapon mounts 18, 19 for Bright Lances or 21, 22 for Star Cannon. See step 22.
Si vous choisissez d'assembler un Chasseur Écarlate standard, vous ne pouvez l'armer que de Lances Ardentes, en utilisant les éléments 18, 19. Si vous assemblez la version Exarque, vous pouvez l'armer de Lances Ardentes ou de Canons Stellaires. Utilisez les éléments 18, 19 pour les Lances Ardentes, ou les éléments 21, 22 pour les Canons Stellaires. Voir étape 22.
Si decides montar el Cazador Carmesi estándar, sólo puedes equiparlo con lanzas brillantes, en cuyo caso usa las opciones de armas 18 y 19. Si decides montar la mejora del Exarca puedes equiparlo con lanzas brillantes o cañón estelar. Si decides montar las lanzas brillantes, elige las opciones 18 y 19 y la 22 para el cañón estelar. Consulta el paso 22.
Wenn du den gewöhnlichen Blutroten Jäger bauen möchtest, kannst du ihn nur mit Laserlanzen bewaffnen; benutze die Waffenaufhängungen 18 und 19. Wenn du einen Exarchen der Blutroten Jäger baust, kannst du diesen entweder mit Laserlanzen oder Sternkanonen bewaffnen; benutze die Waffenaufhängungen 18 und 19 für Laserlanzen oder 21 und 22 für Sternkanonen. Siehe Schritt 22.
Se scegli di assemblare il Cacciatore Cremisi normale puoi dotarlo soltanto di lance splendenti, nel qual caso utilizza i supporti 18 e 19. Se assembli la promozione Exarca puoi dotarlo di lance splendenti o cannoni stellari. Scegli i supporti d'arma 18 e 19 per le lance splendenti o 21 e 22 per i cannoni stellari. Vedi fase 22.
通常のクリムゾン・ハンターの組み立てを選んだ場合は、ブライト・ランスのみ武装できる（取り付け具18、19を使用）、エクサーチのアップグレードを組み立てる場合は、ブライト・ランスかスター・キャノンを取り付けられる（ブライトランスの場合は武器取り付け具18、19を選び、スターキャノンの場合は21、22を選ぶ）、ステップ22参照。
如果你想組裝標準型的「血紅獵手」，那麼您只能為其裝配光輝長矛，在此情況下請使用武器座18和19。如果您想組裝「主教」升級型，則可為其裝配光輝長矛或星光炮。為光輝長矛選擇武器座18和19，為星光炮選擇武器座21和22，見步驟22。



**19 RIGHT WING ASSEMBLY • ASSEMBLAGE DE L'AILÉ DROITE • MONTAJE DEL ALA DERECHA
ZUSAMMENBAU DER RECHTEN TRAGFLÄCHE • ASSEMBLAGGIO DELL'ALA DESTRA • 右翼の組み立て • 組裝右翼**

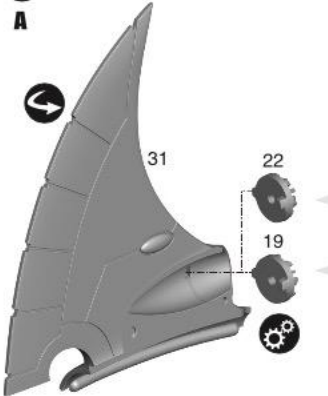

! If you choose to build the standard Crimson Hunter you can only arm it with Bright Lances, in which case use the mounts 18, 19. If you build the Exarch upgrade you can furnish it with either Bright Lances or Star Cannons. Choose weapon mounts 18, 19 for Bright Lances or 21, 22 for Star Cannon. See step 22.
Si vous choisissez d'assembler un Chasseur Écarlate standard, vous ne pouvez l'armer que de Lances Ardentes, en utilisant les éléments 18, 19. Si vous assemblez la version Exarque, vous pouvez l'armer de Lances Ardentes ou de Canons Stellaires. Utilisez les éléments 18, 19 pour les Lances Ardentes, ou les éléments 21, 22 pour les Canons Stellaires. Voir étape 22.
Si decides montar el Cazador Carmesi estándar, sólo puedes equiparlo con lanzas brillantes, en cuyo caso usa las opciones de armas 18 y 19. Si decides montar la mejora del Exarca puedes equiparlo con lanzas brillantes o cañón estelar. Si decides montar las lanzas brillantes, elige las opciones 18 y 19 y la 22 para el cañón estelar. Consulta el paso 22.
Wenn du den gewöhnlichen Blutroten Jäger bauen möchtest, kannst du ihn nur mit Laserlanzen bewaffnen; benutze die Waffenaufhängungen 18 und 19. Wenn du einen Exarchen der Blutroten Jäger baust, kannst du diesen entweder mit Laserlanzen oder Sternkanonen bewaffnen; benutze die Waffenaufhängungen 18 und 19 für Laserlanzen oder 21 und 22 für Sternkanonen. Siehe Schritt 22.
Se scegli di assemblare il Cacciatore Cremisi normale puoi dotarlo soltanto di lance splendenti, nel qual caso utilizza i supporti 18 e 19. Se assembli la promozione Exarca puoi dotarlo di lance splendenti o cannoni stellari. Scegli i supporti d'arma 18 e 19 per le lance splendenti o 21 e 22 per i cannoni stellari. Vedi fase 22.
通常のクリムゾン・ハンターの組み立てを選んだ場合は、ブライト・ランスのみ武装できる（取り付け具18、19を使用）、エクサーチのアップグレードを組み立てる場合は、ブライト・ランスかスター・キャノンを取り付けられる（ブライトランスの場合は武器取り付け具18、19を選び、スターキャノンの場合は21、22を選ぶ）、ステップ22参照。
如果你想組裝標準型的「血紅獵手」，那麼您只能為其裝配光輝長矛，在此情況下請使用武器座18和19。如果您想組裝「主教」升級型，則可為其裝配光輝長矛或星光炮。為光輝長矛選擇武器座18和19，為星光炮選擇武器座21和22，見步驟22。

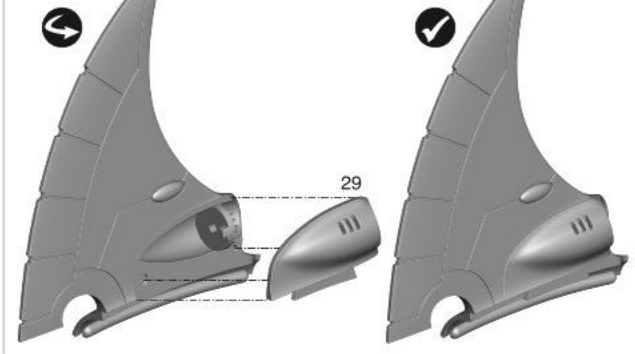
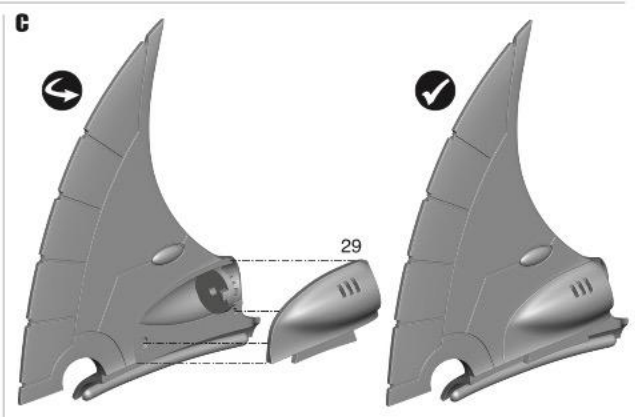
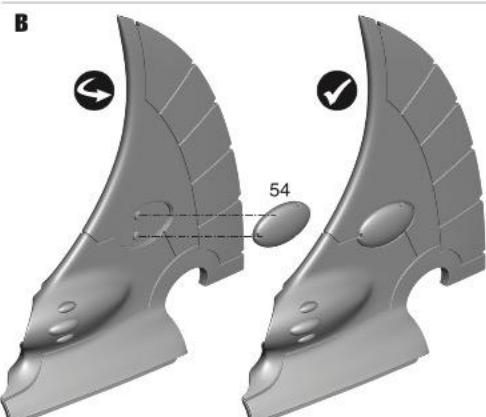
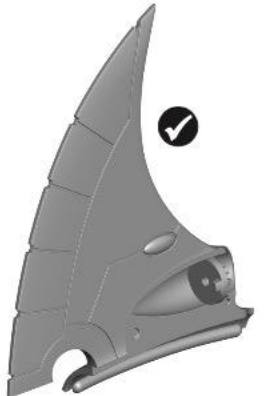

20

LEFT WING TO BODY ASSEMBLY • ASSEMBLAGE DE L'AILE GAUCHE AU FUSELAGE • MONTAJE DEL ALA IZQUIERDA AL FUSELAJE
ZUSAMMENBAU VON LINKER TRAGFLÄCHE UND RUMPF • ASSEMBLAGGIO DELL'ALA SINISTRA AL CORPO • 左翼と機体の組み立て • 将左翼组装到机身

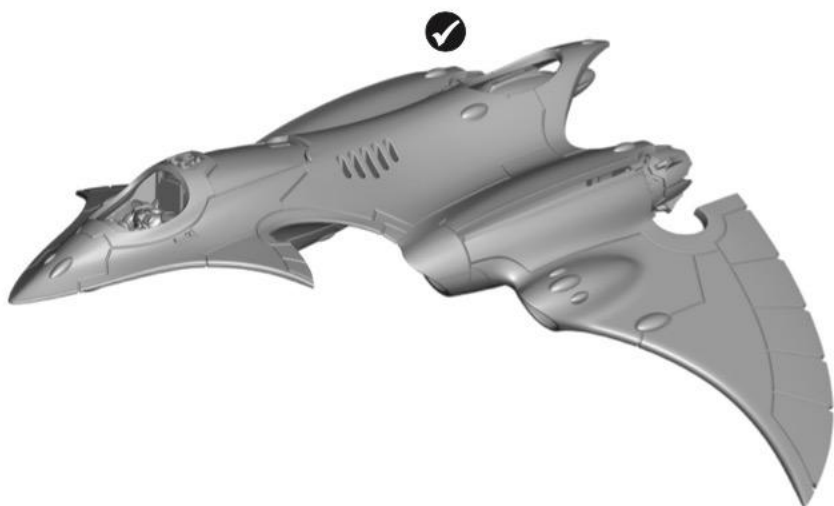
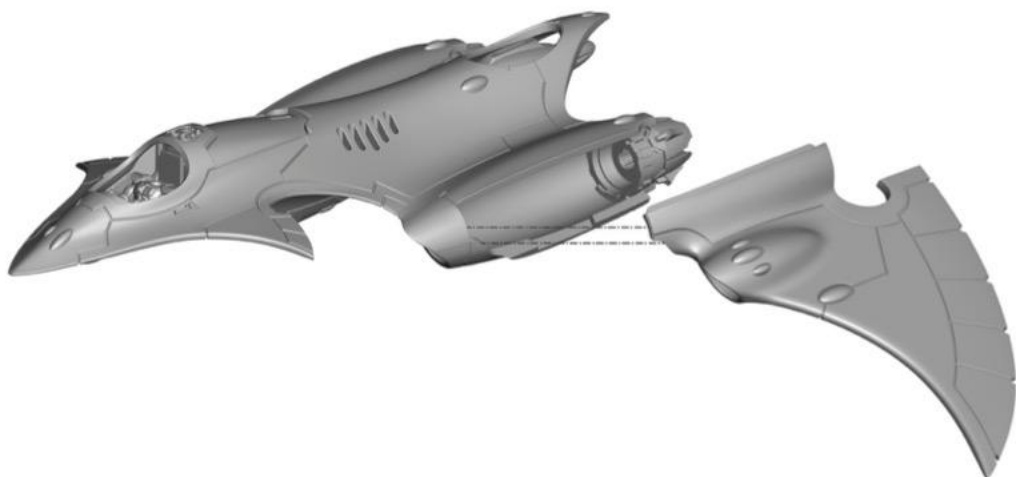

21

RIGHT WING TO BODY ASSEMBLY • ASSEMBLAGE DE L'AILÉ DROITE AU FUSELAGE • MONTAJE DEL ALA DERECHA AL FUSELAJE
ZUSAMMENBAU VON RECHTER TRAGFLÄCHE UND RUMPF • ASSEMBLAGGIO DELL'ALA DESTRA AL CORPO • 右翼と機体の組み立て • 将右翼组装到机身

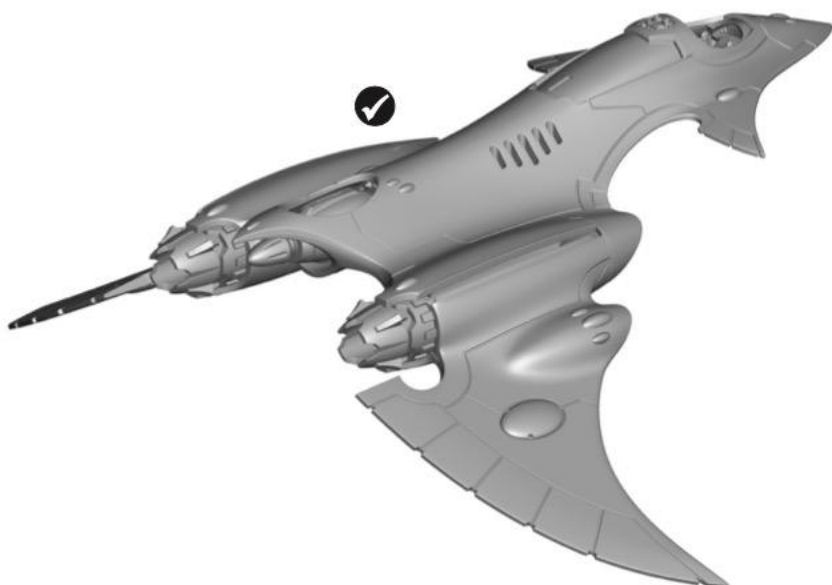
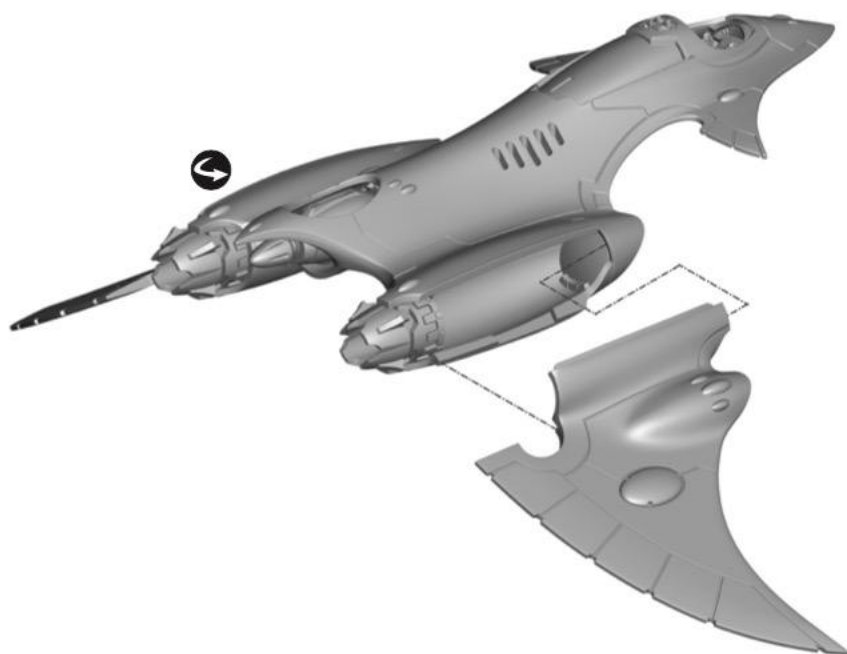

22

PULSE LASER, BRIGHT LANCES TO BODY ASSEMBLY • ASSEMBLAGE LASER À IMPULSIONS, LANCES ARDENTES/CANONS STELLAIRES AU FUSELAGE

MONTAJE DEL LÁSER DE PULSO, LANZAS BRILLANTES/CANONES ESTELARES AL FUSELAJE • ZUSAMMENBAU VON PULSAR & LASERLANZEN/STERNEKANONEN UND RUMPF

ASSEMBLAGGIO DI LASER A IMPULSI E LANCE SPLENDENTI/CANNONI STELLARI AL CORPO • パルス・レーザー、ブライツ・ランス/スターキャノン、機体の組み立て
将脉冲激光枪、光辉长矛/星光炮组装到机身

You can only use the Star Cannons option if you have decide to upgrade to a Crimson Hunter Exarch.

Vous ne pouvez utiliser les Canons Stellaires que si vous assemblez un Exarque Chasseur Écarlate.

Solo puedes usar la opción de cañones estelares si has decidido usar la mejora de Exarca Cazador Carmesi

Die Sternenkanonen kann nur der Exarch der Blutroten Jäger erhalten

Puoi utilizzare l'opzione cannone stellare solo se hai deciso di promuovere il modello a Cacciatore Cremisi Esarca.

クリムゾン・ハンター・エクサーチにアップグレードすることにした場合のみ、スターキャノンのオプションを使用できる

如果您决定升级为“血红猎手主教”，那么只能使用星光炮选项。

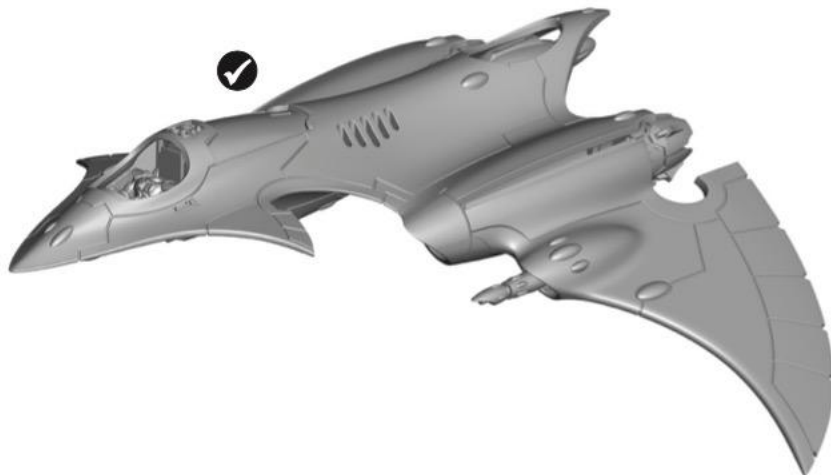
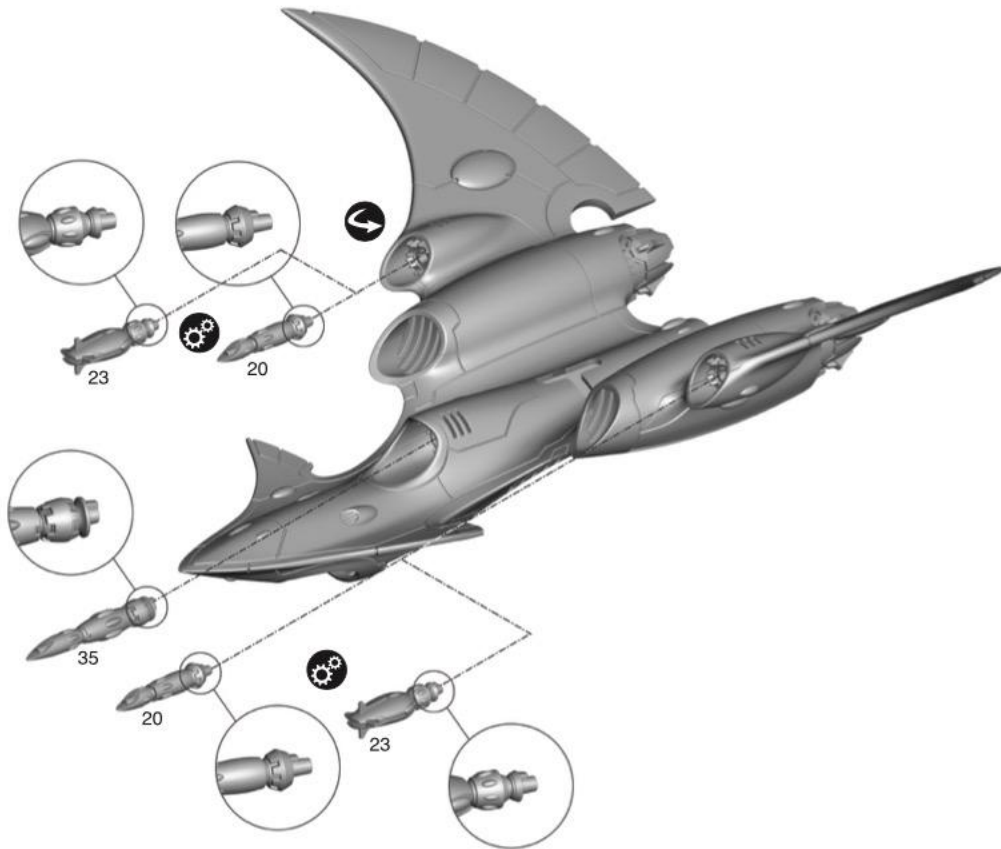

23

FINS TO BODY ASSEMBLY • ASSEMBLAGE DES AILERONS AU FUSELAGE • MONTAJE DE LAS ALETAS AL FUSELAJE
ZUSAMMENBAU VON FINNEN UND RUMPF • ASSEMBLAGGIO DELLE DERIVE AL CORPO • フィンと機体の組み立て • 将垂直翼组装到机身

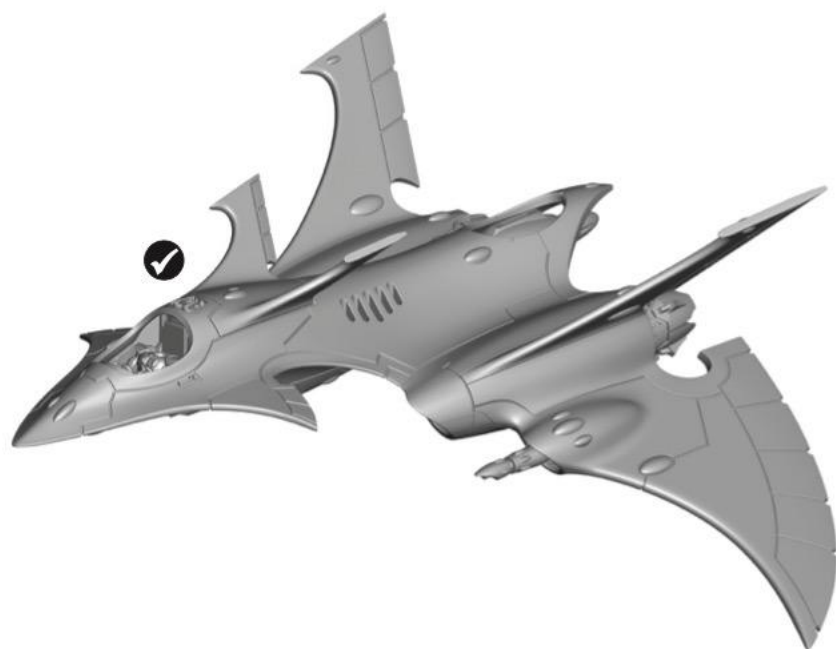
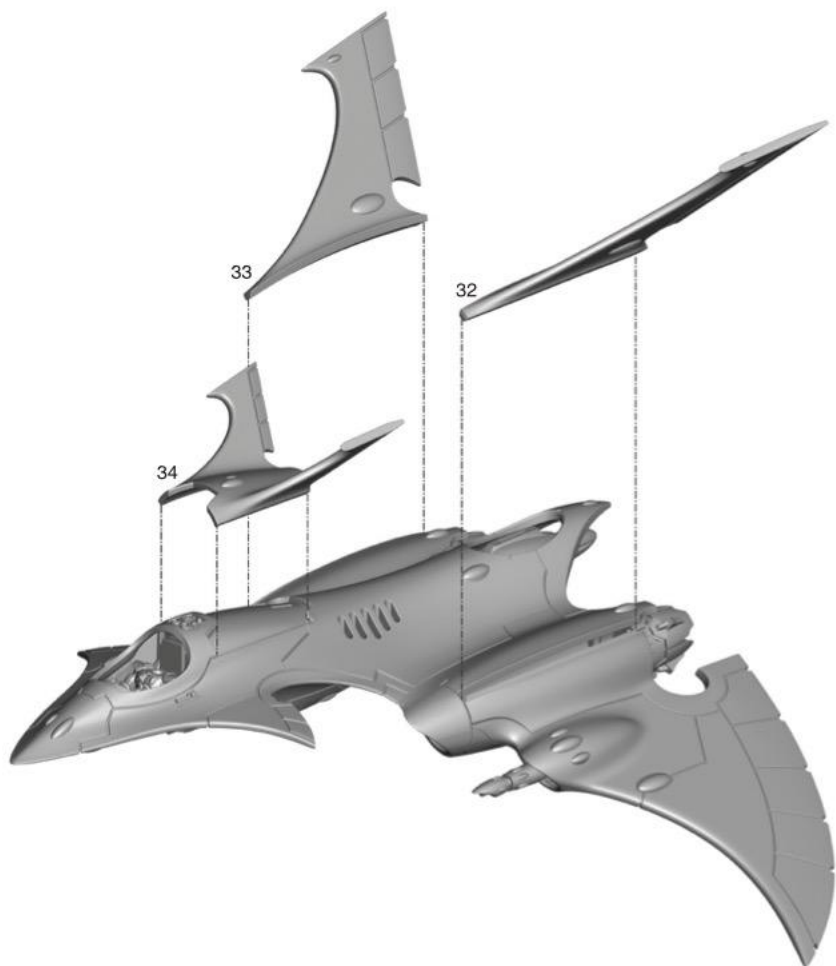



We recommend painting the head (39) before getting to this point. Install the cockpit glass before gluing in your painted head.

Nous recommandons de peindre la tête (39) avant cette étape. Installez la verrière du cockpit avant de coller la tête peinte.

Te recomendamos pintar la cabeza del piloto (39) antes de pegarla. Coloca el cristal de la cabina antes de pegarlo sobre la cabeza del piloto.

Wir empfehlen, den Kopf (39) vor diesem Schritt zu bemalen. Setze die Cockpitscheibe ein, bevor du den bemalten Kopf festklebst.

Ti consigliamo di dipingere la testa (39) prima di arrivare a questa fase. Installa la calotta della cabina prima di incollare la testa dipinta.

このステップに取り組む前に、頭 (39) をペイントしておくのがおすすめです。ペイントした頭を中に接着する前に、コックピットガラスを取り付けること。

我们建议在本阶段前先涂装头部 (39)。安装驾驶员座舱玻璃后再将涂装好的头部粘合。



Use parts 37 & 38 to make the Exarch tail fin & upgrade to a Crimson Hunter Exarch.

Utilisez les éléments 37 & 38 pour ajouter la queue d'aileron d'un Exarque Chasseur Écarlate.

Utiliza las piezas 37 y 38 para montar la aleta de cola y convertirlo en Exarca Cazador Carmesí.

Benutze die Teile 37 & 38, um die Finne des Exarchen der Blutroten Jäger anzubringen.

Utilizza i componenti 37 e 38 per assemblare l'aletta dell'Esarca ed ottenere un Cacciatore Cremisi Esarca.

エクサー手機用のデルフィンを作り、クリムゾン・ハンター・エクサーチにアップグレードするには、パーツ37&38を使用する。使用部品37和38来组装“主教”的尾翼，并升级为一架“血红猎手主教”。

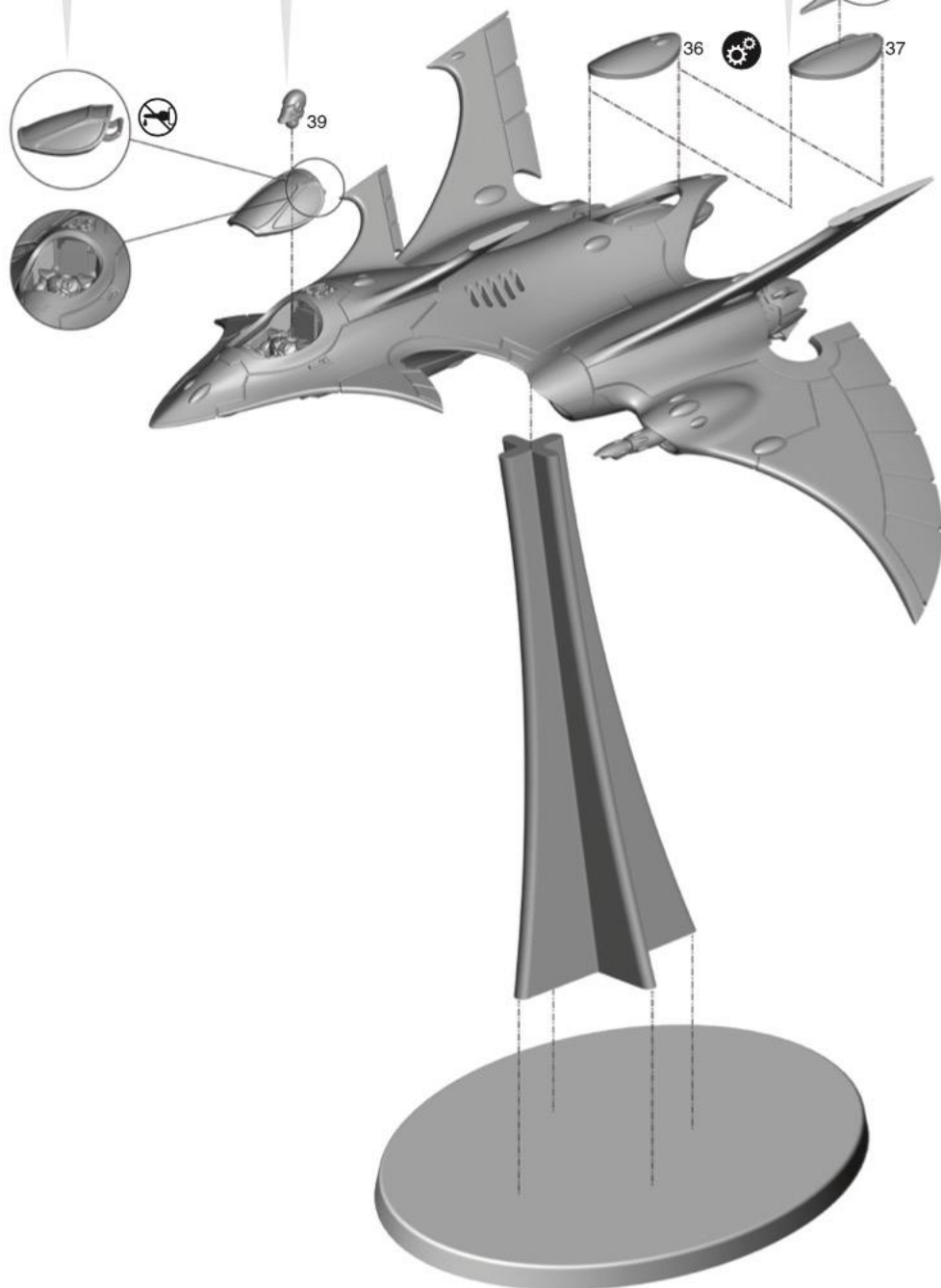

39



36

37

25

FINISHED ASSEMBLY • ASSEMBLAGE TERMINÉ • MONTAJE FINAL
FERTIGER ZUSAMMENBAU • ASSEMBLAGGIO COMPLETO • 完成例 • 组装的成品



